

KFN 7744 E

Combi empotrable

para el mejor almacenaje gracias a PerfectFresh Pro, iluminación LED y NoFrost.



- Almacenamiento profesional para más frescura con PerfectFresh Pro
- Óptima iluminación del interior y sin mantenimiento con luces LED
- Sin hielo en los alimentos gracias a NoFrost
- Reparto regular de temperatura en todo el recinto: DynaCool
- No se percibe condensación gracias a la pared posterior seca



Código EAN: 4002516379379 / Número de material: 11642660 /
Número de material antiguo: 38774400EU1

Categoría de aparato	
Combinación de frigorífico-congelador	•
Diseño constructivo	
Aparato empotrable	•
Aparato empotrable integrado	•
Apertura de la puerta	derecha
Apertura de la puerta, intercambiable	•
Diseño	
Iluminación zona de refrigeración	LED
Confort de manejo	
Conexión con Miele@home	•
Sistema Fresh	PerfectFresh Pro
ComfortClean	•
DynaCool	•
NoFrost	•
DuplexCool	•
ComfortSize	•
VarioRoom	•
Equipamiento posterior SoftClose	•
Control	
Concepto de manejo	SensorTouch
Frigorífico desconectable	Sí
Regulación independiente de la temperatura del frigorífico y el congelador	Sí
SuperFrio	•
SuperFrost	•
Número de zonas de temperatura	3
Modo Sabbat	•
Modo Party	•
Modo Holiday	•
Frigorífico/Congelador	
Número de baldas	3
Estante para botellas, de metal cromado	•
N.º de cajones para alimentos frescos	2
Nº estantes puerta para conservas	1
Estante en la cara interior de la puerta para botellas	1
Estante interior puerta	2
Congelador/Zona de congelación	
Número de cajones/cestos del congelador	3
Eficiencia y sostenibilidad	
Clase de eficiencia energética (A-G)	E
Consumo energético anual en kWh	258,80
Consumo energético en 24 h en kWh	0,70
Seguridad	
Función de bloqueo	•
Alarma acústica de la puerta	•
Alarma acústica de temperatura del recinto congelador	•
Alarma acústica de temperatura	•
Alarma óptica de la puerta	•
Alarma óptica de temperatura	•

KFN 7744 E

Combi empotrable

para el mejor almacenaje gracias a PerfectFresh Pro, iluminación LED y NoFrost.



Código EAN: 4002516379379 / Número de material: 11642660 /

Número de material antiguo: 38774400EU1

Indicación de corte de suministro eléctrico para el compartimento congelador

•

Datos técnicos

Ancho mín. del hueco en mm	560
Ancho máx. del hueco en mm	570
Alto mín. del hueco en mm	1772
Alto máx. del hueco en mm	1788
Fondo del hueco en mm	550
Ancho del aparato en mm	559
Alto del aparato en mm	1770
Fondo del aparato en mm	546
Peso neto en kg	62,0
Técnica de fijación	Puerta fija
Peso máximo del frontal de puerta del frigorífico en kg	18
Peso máximo del frontal de puerta del congelador en kg	12
Clase climática	SN-ST
Zona de refrigeración en l	174
de ellos, zona PerfectFresh en l	71
Zona de congelación 4 estrellas en l	70
Capacidad útil total en l	244
Tiempo de almacenamiento en caso de anomalía en h	9
Capacidad de congelación en kg/24 h	6,00
Nivel acústico (A-D)	B
Nivel acústico en dB(A) re1pW	35
Consumo de corriente en miliamperios (mA)	1400
Tensión en V	220-240
Fusibles en A	10
Número de fases	1
Frecuencia en Hz	50
Longitud de la conducción eléctrica en m	2,2
Sustitución de lámparas	Servicio al cliente
Accesorios suministrados	
Huevera	•
Cubitera	•

KFN 7744 E

Combi empotrable

para el mejor almacenaje gracias a PerfectFresh Pro, iluminación LED y NoFrost.

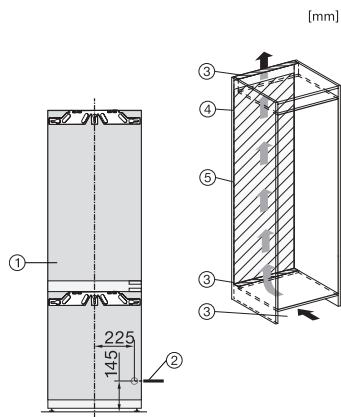

KFN7734C, KFN7734F, KFN7734D, KFN7764D, KFN7785D, KFN7744E, KFN7774D, installation (footnote*) (installation drawings)



KFN7734C, KFN7734F, KFN7734D, KFN7764D, KFN7785D, KFN7744E, KFN7774D, built-in (footnote*) (installation drawings)

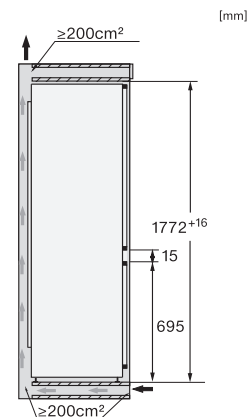

KFNS7734D, KFN7734C, KFN7734F, KFN7734D, KFN7764D, KFN7785D, KFN7744E, KFN7774D, side view (installation drawings)