

KU 7016 D

Frigorífico empotrable bajo encimera

con iluminación LED, congelador y baldas divididas con un diseño compacto.



- Óptima iluminación interior con LED
- Compartimento congelador de 4 estrellas
- Puerta interior flexible – balda interior de la puerta divisible
- Limpieza de baldas de la puerta en el lavavajillas: ComfortClean
- Rápida refrigeración de alimentos gracias a SuperFrío automático



Código EAN: 4002516779100 / Número de material: 12519090 /

Número de material antiguo: 36701610EU1

Categoría del aparato	
Frigorífico	•
Diseño	
Aparato empotrable	•
Aparato empotrable integrado	•
Aparato empotrable bajo encimera	•
Apertura de la puerta	derecha
Apertura de la puerta, intercambiable	•
Diseño	
Iluminación zona de refrigeración	LED
Comfort de manejo	
Conexión con Miele@home	•
ComfortClean	•
ComfortFrost	•
Control	
Concepto de manejo	EasyControl
Regulación independiente de la temperatura del frigorífico y el congelador	No
SuperCool	•
Número de zonas de temperatura	2
Modo Sabbat	•
Frigorífico/Congelador	
Número de baldas	2
Nº estantes puerta para conservas	2
Estante en la cara interior de la puerta para botellas	1
Estante interior puerta	3
Eficiencia y sostenibilidad	
Clase de eficiencia energética (A–G)	D
Consumo energético anual en kWh	115,20
Consumo energético en 24 h en kWh	0,31
Seguridad	
Alarma acústica de la puerta	•
Alarma óptica de la puerta	•
Datos técnicos	
Ancho mín. del hueco en mm	600
Ancho máx. del hueco en mm	600
Alto mín. del hueco en mm	820
Alto máx. del hueco en mm	880
Fondo del hueco en mm	560
Ancho del aparato en mm	597
Alto del aparato en mm	818
Fondo del aparato en mm	550
Peso neto en kg	36,0
Técnica de fijación	Puerta fija
Peso máximo del frontal de puerta del frigorífico en kg	10
Clase climática	N-ST
Zona de refrigeración en l	92
Zona de congelación 4 estrellas en l	14

KU 7016 D

Frigorífico empotrable bajo encimera

con iluminación LED, congelador y baldas divididas con un diseño compacto.



Código EAN: 4002516779100 / Número de material: 12519090 /

Número de material antiguo: 36701610EU1

Capacidad útil total en l	106
Tiempo de almacenamiento en caso de anomalía en h	9
Capacidad de congelación en kg/24 h	2,00
Clase de emisiones de ruido acústico (A-D)	B
Nivel acústico en db(A) re1pW	34
Consumo de corriente en miliamperios (mA)	2000
Tensión en V	220-240
Fusibles en A	10
Número de fases	1
Frecuencia en Hz	50-60
Longitud de la conducción eléctrica en m	2,2
Sustitución de lámparas	Servicio Post-venta

Accesorios suministrados

Huevera

•

KU 7016 D

Frigorífico empotrable bajo encimera

con iluminación LED, congelador y baldas divididas con un diseño compacto.

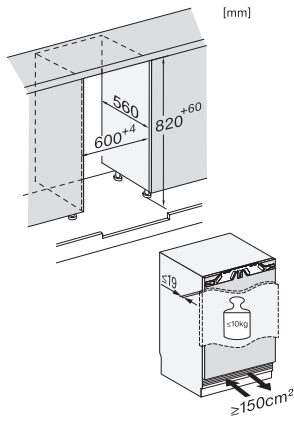

KU7016D, KU7015D, KU7035D, FNUS7040D, Built-under, Einbauskizze, Nischenmaß (installation drawings)

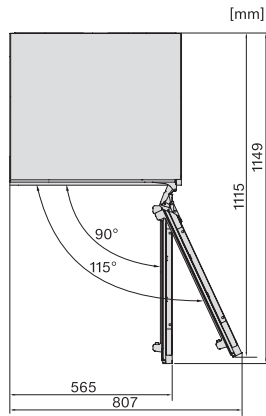

KU7016D, KU7015D, KU7035D, KU7135C, FNUS7040D, FNUS7140C, Built-under, top view (installation drawings)

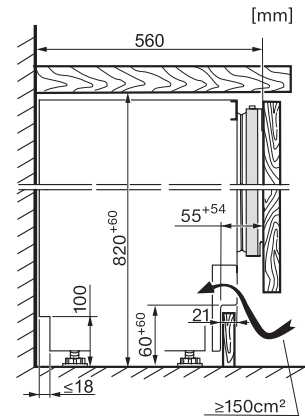

KU7016D, KU7015D, KU7035D, FNUS7040D, Built-under, side view (installation drawings)

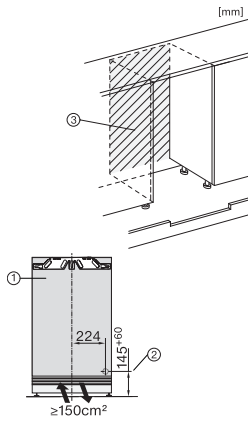

KU7016D, KU7015D, KU7035D, KU7135C, FNUS7140C, Built-under, installation drawing (*footnote) (installation drawings)